

## Composition d'un kit décor intermédiaire

 Difficulté **Moyen**

 Durée **20 minute(s)**

### Sommaire

Étape 1 - Après avoir placé les lames en partie basse, faites glisser le profil jonc (\* partie rainuré vers le haut) jusqu'à la dernière lame de la partie basse.

Étape 2 - Faites glisser les deux closoirs tôle jusqu'au profil jonc

Étape 3 - Faites glisser la tôle décor jusqu'au fond de la rainure du profil jonc.

Étape 4 - Faites glisser le profil jonc (\* partie rainuré vers le bas) jusqu'à ce que la tôle décor soit en fond de rainure.

Étape 5 - Faites glisser la première lame de la partie haute (\* lame tête en bas ) jusqu'au profil jonc.

Étape 6 - Faites glisser les deux closoirs haut jusqu'à la dernière lame de la partie haute.

Étape 7 - Mettez en place le profil U finition (coupé à la longueur de l'entre poteau à l'aide d'une scie à métaux) et le coller avec des points de silicone au dessus de la dernière lame de la partie haute.

Étape 8 - Mettez en place les closoirs pour fermer vos poteaux

Étape 9 - Emboitez les embouts de poteau à l'aide d'un maillet (possibilité de les coller avec du silicone)

Commentaires

Étape 1 - Après avoir placé les lames en partie basse, faites glisser le profil jonc (\* partie rainuré vers le haut) jusqu'à la dernière lame de la partie basse.

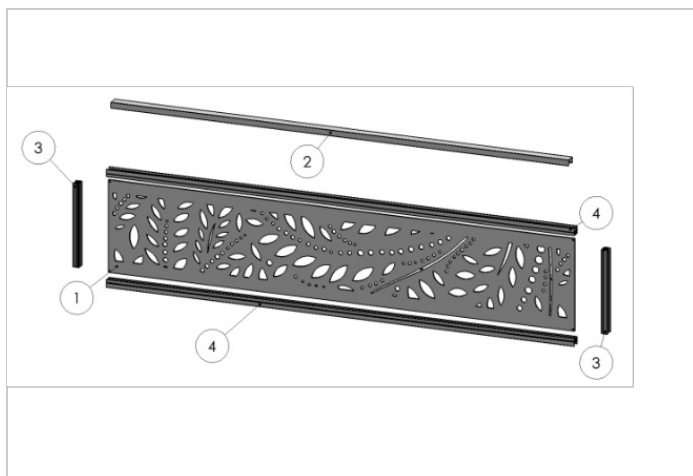

| No. ARTICLE | NUMERO DE PIECE               | DESCRIPTION | QTE |
|-------------|-------------------------------|-------------|-----|
| 4           | Jonc pour tôle 2 mm           | 1455 mm     | 2   |
| 2           | Profil de U de finition 30x18 | 1455 mm     | 1   |
| 3           | Closoir tôle 2 mm             | 258 mm      | 2   |
| 1           | Tôle décor                    | 1450x285    | 1   |

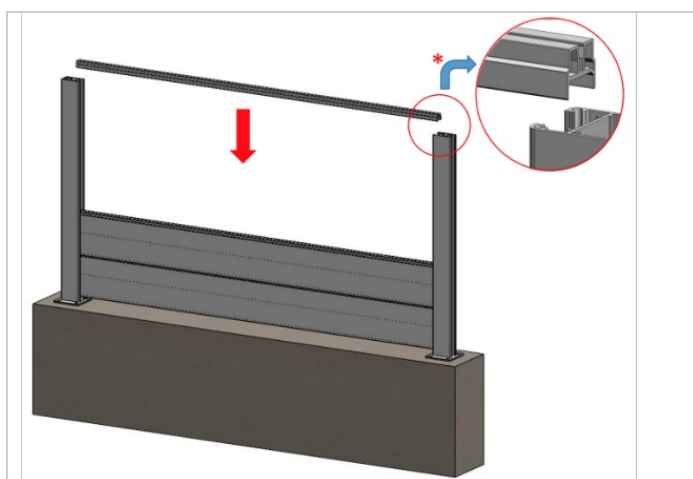

Étape 2 - Faites glisser les deux closoirs tôle jusqu'au profil jonc

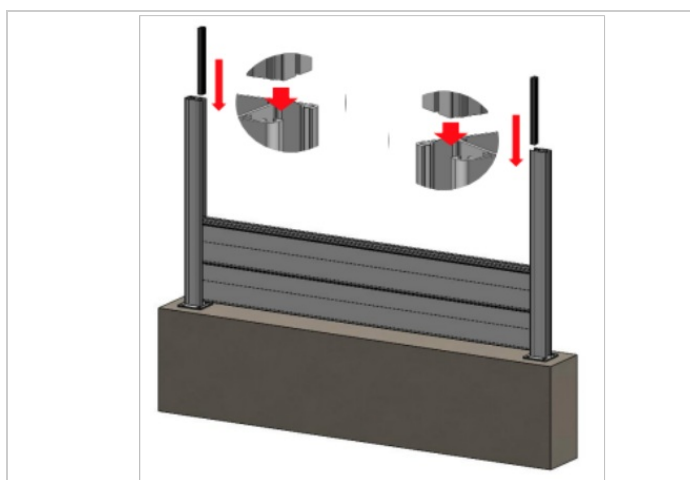

Étape 3 - Faites glisser la tôle décor jusqu'au fond de la rainure du profil jonc.

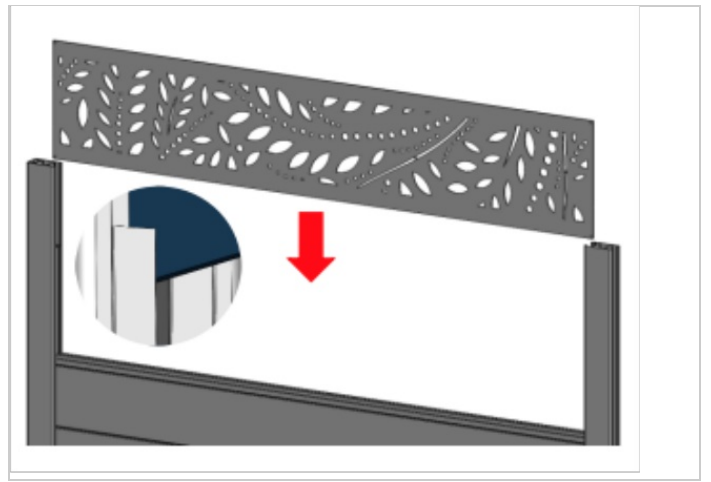

Étape 4 - Faites glisser le profil jonc (\* partie rainuré vers le bas) jusqu'à ce que la tôle décor soit en fond de rainure.

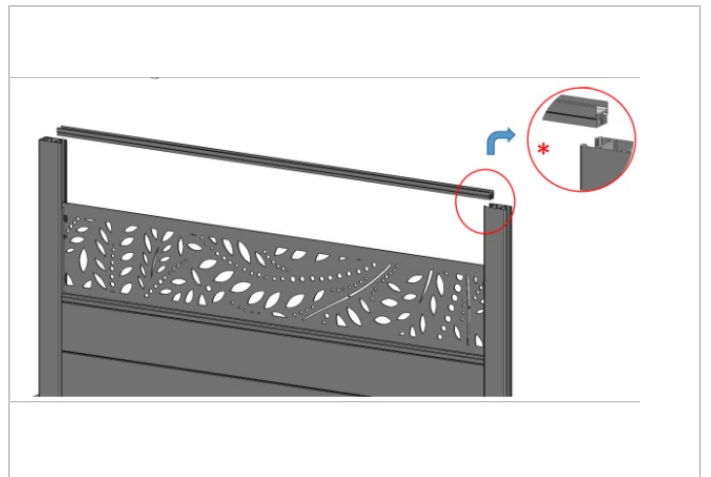

Étape 5 - Faites glisser la première lame de la partie haute (\* lame tête en bas) jusqu'au profil jonc.

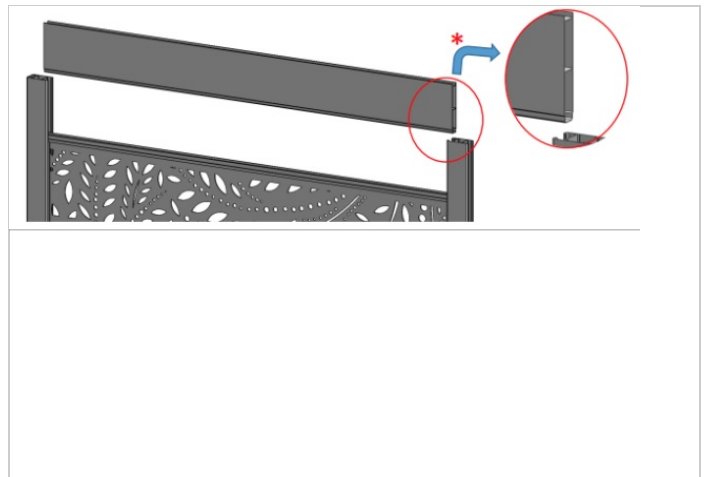

Étape 6 - Faites glisser les deux closoirs haut jusqu'à la dernière lame de la partie haute.

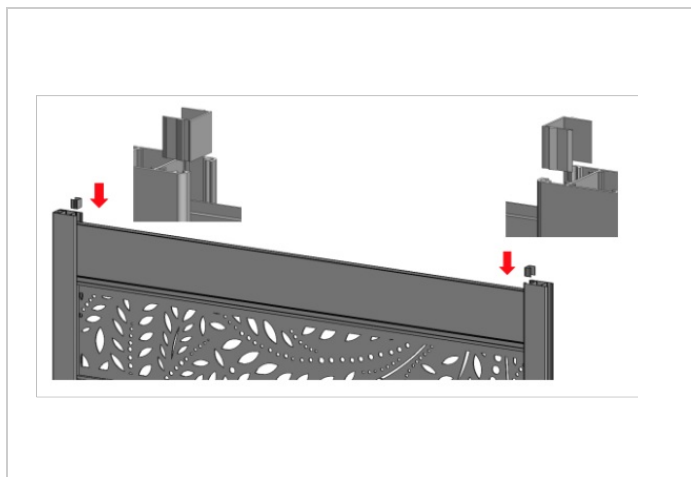

Étape 7 - Mettez en place le profil U finition (coupé à la longueur de l'entre poteau à l'aide d'une scie à métaux) et le coller avec des points de silicone au dessus de la dernière lame de la partie haute.

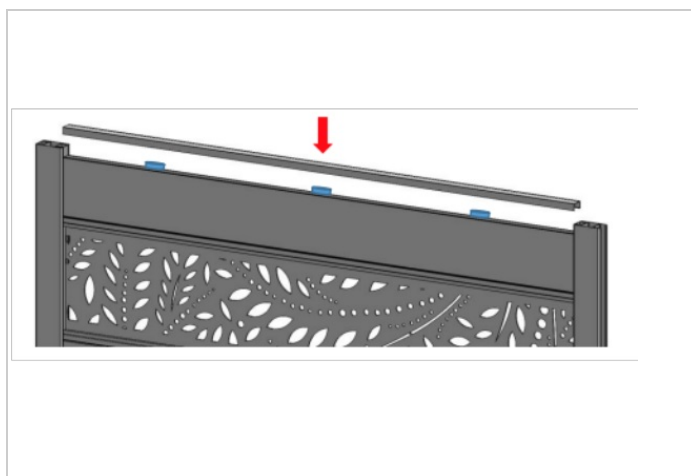

Étape 8 - Mettez en place les closoirs pour fermer vos poteaux

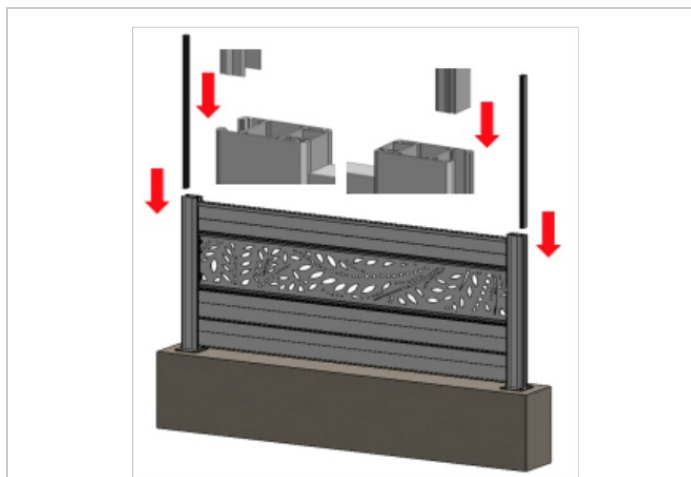

## Étape 9 - Emboitez les embouts de poteau à l'aide d'un maillet (possibilité de les coller avec du silicone)

