

Montage clôture ajourée simple

 Difficulté **Moyen**

 Durée **20 minute(s)**

Sommaire

Pièces et outils

Étape 1 - Faites glisser les closoirs bas jusqu'au muret ou platine.

Étape 2 - Faites glisser la première lame dans les rainures des poteaux jusqu'aux closoirs bas.

Étape 3 - Faites glisser les closoirs intermédiaires (ou clip de 10) dans les rainures

Étape 4 - Empilez les lames et closoirs (ou clips de 10mm)

Étape 5 - Faites glisser le closoir haut

Étape 6 - Faites glisser les closoirs de finitions jusqu'au muret ou platine

Étape 7 - Emboîtez le chapeau à l'aide d'un maillet (possibilité de le coller avec du silicone)

Commentaires

Pièces et outils

 Closoir

 Lames ajourées

 Closoir intermédiaire ou clips de 10mm

 Chapeau

 Maillet

Étape 1 - Faites glisser les closoirs bas jusqu'au muret ou platine.

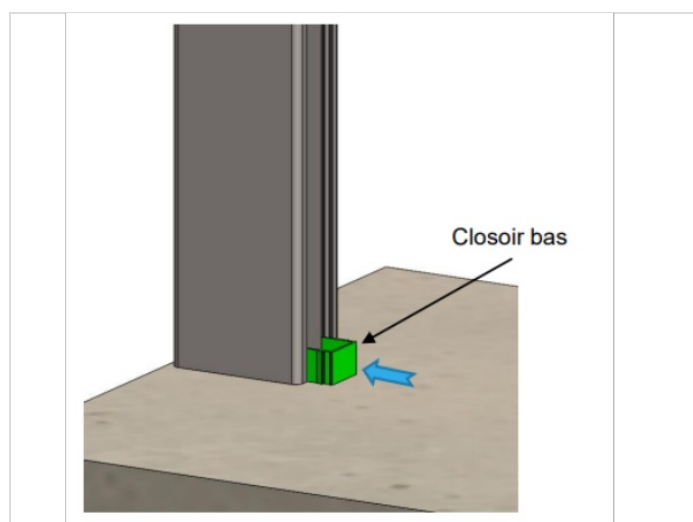

Étape 2 - Faites glisser la première lame dans les rainures des poteaux jusqu'aux closoirs bas.

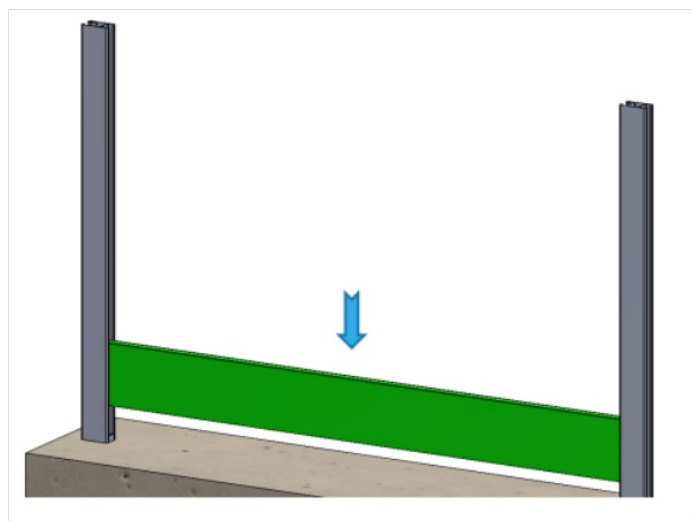

Étape 3 - Faites glisser les closoirs intermédiaires (ou clip de 10) dans les rainures

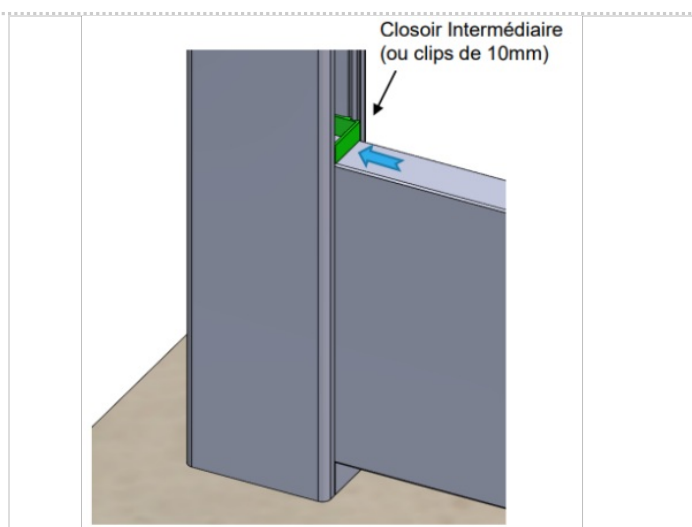

Étape 4 - Empilez les lames et closoirs (ou clips de 10mm)

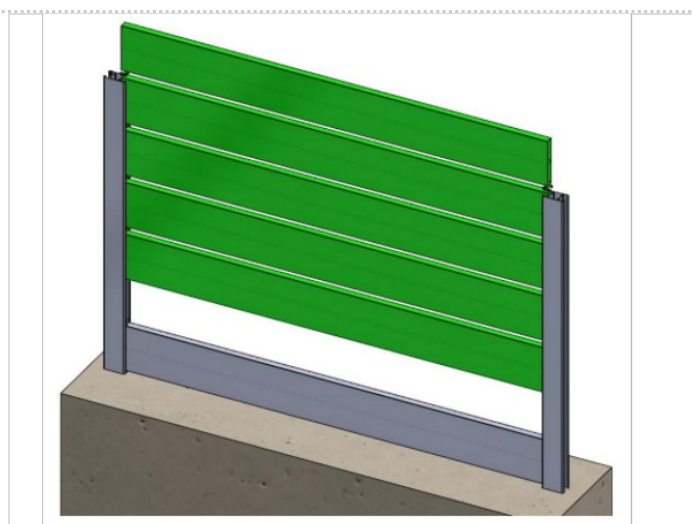

Étape 5 - Faites glisser le closoir haut

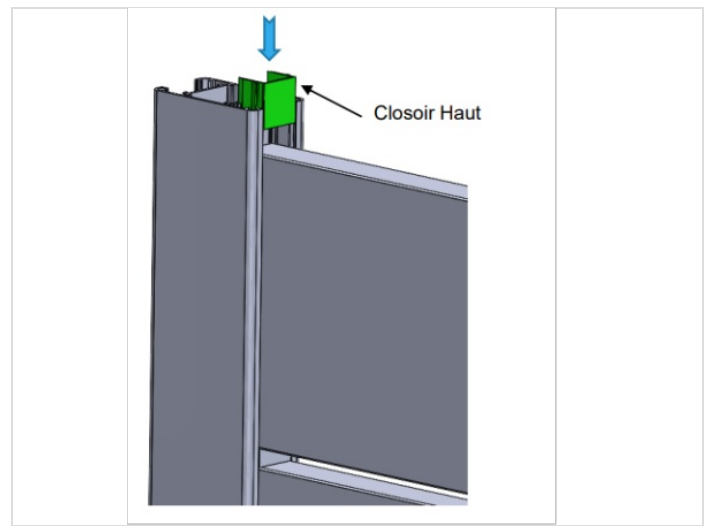

Étape 6 - Faites glisser les closoirs de finitions jusqu'au muret ou platine

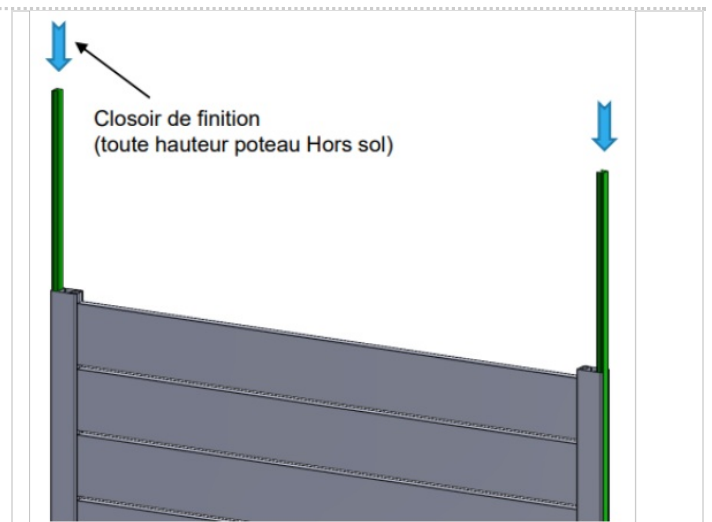

Étape 7 - Emboîtez le chapeau à l'aide d'un maillet (possibilité de le coller avec du silicone)

